

KIT YAMAHA GIGGLE 4T

GARANZIA - prima di iniziare il montaggio del nuovo gruppo termico Polini, leggere attentamente il certificato di garanzia allegato.

PROCEDIMENTO PER IL GRUPPO TERMICO - Attenzione! prima di procedere allo smontaggio del motore prendere nota dei riferimenti per la messa in fase della distribuzione.

Smontare il vecchio gruppo termico, controllare che tutte le parti meccaniche siano in perfetta efficienza (cuscinetti di banco, albero motore e spinotto). Prima d'assemblare il motore, lavare accuratamente con benzina: cilindro, pistone e spinotto, soffiare con un getto d'aria compressa, infine oliare (in particolare modo lo spinotto e il piede di biella). Montare il pistone, controllando che gli anelli di fermo spinotto siano alloggiati nella propria sede e non abbiano gioco (vedi disegno). Montare il raschiaolio ed i segmenti posizionando il segmento nero sotto quello cromato.

Oliare perfettamente tutti i componenti.

ATTENZIONE! LA LETTERA "N" STAMPIGLIATA SUI SEGMENTI DEVE ESSERE RIVOLTA VERSO LA TESTA.

Sistemare la guarnizione di base, montare il cilindro, la guarnizione della testa, la testa stessa, bloccare i dadi di fissaggio in senso incrociato (coppia di serraggio 2.5 Kgm).

PROCEDIMENTO PER ALIMENTAZIONE E ASPIRAZIONE - per adattare la mappatura originale alle nuove esigenze del motore, aumentare la pressione del circuito di alimentazione. Sostituire il regolatore di pressione originale (2,5 Kpa) con quello in dotazione. Precedere poi nel seguente modo:

Foto 1: svitare la pompa alloggiata sul serbatoio posto sotto il poggiatesta.

Foto 2: facendo attenzione alle fuoriuscite di benzina, togliere il raccordo tubo benzina.

Foto 3: scollegare i cablaggi così da riuscire ad aprire la pompa

Foto 4: **ATTENZIONE! Eseguire questa operazione con estrema delicatezza: se il raccordo dovesse rompersi la pompa sarebbe poi inutilizzabile.** Aiutandosi con un cacciavite, fare leva e sollevare il raccordo del tubo senza sfilarlo completamente. E' sufficiente distaccare la sicura snervando leggermente il raccordo.

Foto 5: **ATTENZIONE! Eseguire questa operazione con estrema delicatezza!** Con l'aiuto di 2 cacciaviti fare leva e aprire la pompa benzina in 2 parti.

Foto 6: sostituire il regolatore di pressione originale con quello fornito nel kit.

Foto 7: richiudere la pompa e ricollegare il cablaggio scollegato nella foto 3. Rimontare la pompa nella propria sede e riagganciare il tubo benzina. Per la sostituzione del raccordo filtro aria è necessario smontare la scatola filtro; smontare il manicotto aria originale e con una fresa o una lima allargare il foro fino a 33 mm. come indicato nella foto 8. ed inserire il manicotto in dotazione nel kit (foto 9).

RODAGGIO - Durante i primi 500 km, non superare i 3/4 d'apertura dell'acceleratore ed evitare di percorrere lunghi tratti in salita tenendo il motore sotto sforzo.

AVVERTENZE GENERALI - Sia nella fase di rodaggio che successivamente, non richiedere mai la massima potenza del veicolo prima del raggiungimento della temperatura ottimale di esercizio.

L'assetamento dei vari organi si ottiene mediamente dopo circa 500 km. Ad alto numero di giri una taratura errata del variatore potrebbe comprometterne il buon funzionamento. Consigliamo quindi di usare sempre ricambi originali Polini Motori.

Nel caso si vogliano abbinare al gruppo termico altri prodotti Polini Motori, consultare i nostri cataloghi o il sito www.polini.com.

- - KIT FOR YAMAHA GIGGLE 4-STR - -

WARRANTY - before starting the assembly of the new Polini cylinder kit, read carefully the enclosed warranty certificate.

POWER UNIT ASSEMBLY - Attention! Before removing the engine, take note of the engine distribution timing. Remove the old cylinder, verify that all the mechanical parts are in perfect conditions (roller bearings, crankshaft and piston pin cage etc.). Before assembling the new engine, carefully wash the cylinder, the piston and the pin with petrol, blow in a jet of compressed air and lubricate (with great care to the pin and to the connecting rod foot). Fit the piston checking that the piston pin rings perfectly enter their seats and have no slack (see picture). Assemble the scraper ring and the rings placing the black one under the chromed one. Lubricate all the parts. **ATTENTION! LETTER "N" ON THE RINGS MUST BE TOWARDS THE HEAD.**

Adjust the base gasket, assemble the cylinder, the head gasket and the head; lock the nuts crosswords. (tightening value: 2,5Kgm)

FUEL AND INTAKE SYSTEM - To adapt the original map to the engine needs, increase the fuel system pressure. Replace the original pressure regulator (25,5 Kpa) with the one supplied. Then proceed as follow:

Photo 1: unscrew the pump housed in the tank under the footrest

Photo 2: remove the petrol pipe fitting, taking care to the petrol leakage.

Photo 3: disconnect the wirings to open the pump.

Photo 4: **ATTENTION! Operate gently: if the pipe fitting breaks it would be not possible to use it anymore.** By using a screwdriver lever and lift the pipe fitting without extracting it at all. Only detach the safety, slightly stretching the pipe fitting.

Photo 5: **ATTENTION! Operate gently!** Using two screwdrivers lever and open the petrol pump in two parts.

Photo 6: change the original pressure regulator with the one provided with the kit.

Photo 7: close the pump and connect the wiring again as in photo 3. Reassemble the pump in its housing and re-connect the petrol pipe. Remove the filter box to change the air filter union; remove the original air sleeve and, by using a mill or a file, widen the hole till it reaches 33mm as described in photo 8 and insert the sleeve supplied with the kit (photo 9).

RUNNING IN - During the first 500 Km don't exceed the 3/4 of the accelerator opening and avoid covering long upward runs putting the engine under strain.

GENERAL SUGGESTIONS - Both during the running-in and after never try getting the highest power before achieving the best running temperature. The bedding of the various parts will be obtained after an average of about 500 km. A wrong variator calibration could compromise the engine performance when running at high rpm. We suggest your using original Polini Motori spare parts only.

Please look up in our catalogues or visit our web site www.polini.com to find out Polini Motori parts to fit together with the power unit.

- - KIT YAMAHA GIGGLE 4T - -

GARANTIE - avant de commencer le montage du nouveau groupe thermique Polini, il faut lire attentivement le certificat de garantie joint.

PROCÉDÉ POUR LE GROUPE THERMIQUE - Attention! Avant de procéder au démontage du moteur, prendre note des références pour la mise en phase de la distribution.

Démonter le vieux groupe thermique, contrôler que toutes les parties mécaniques soient en parfaite état (roulements, vilebrequin et goujon).

Avant d'assembler le moteur, nettoyer soigneusement avec l'essence: cylindre, piston et goujon, souffler avec un compresseur à air comprimé et huiler (surtout le goujon et le pied de bielle). Monter le piston, en contrôlant que les petits bagues du clip axe piston soient logés dans leurs encoches et n'aient pas jeu (voir le dessin). Monter le racleur et les segments, en positionnant le segment noir au-dessous de celui chromé. Huiler parfaitement tous les composants. **ATTENTION! LA LETTRE « N » ESTAMPILÉE SUR LES SEGMENTS DOIT ÊTRE TOURNÉE VERS LA CULASSE.** Loger la transmission de base, monter le cylindre, le joint de la culasse, la culasse même, bloquer les écrous de fixation en sens croisé (couple de serrage 2.5 Kgm).

PROCÉDÉ POUR ALIMENTATION ET ASPIRATION - pour adapter le mapping d'origine aux nouvelles exigences du moteur, augmenter la pression du circuit d'alimentation.

Remplacer le régulateur de pression d'origine (2,5 Kpa) avec celui fourni. Procéder de cette façon:

Photo 1 : dévisser la pompe logée sur le réservoir, au dessous du repose-pied.

Photo 2 : en faisant attention aux écoulements d'essence, enlever le raccord tube essence.

Photo 3 : déconnecter les câblages de façon à réussir à ouvrir la pompe.

Photo 4: **ATTENTION! Exécuter cette opération avec beaucoup de délicatesse, si le raccord se casse, la pompe devient inutilisable.** À l'aide d'un tournevis, soulever le raccord du tube sans le dévisser complètement. Il suffit de détacher le cran, en soulevant un petit peu le raccord.

Photo 5 : **ATTENTION! Exécuter cette opération avec beaucoup de délicatesse!** À l'aide de deux tournevis, ouvrir la pompe de l'essence en deux parties.

Photo 6 : remplacer le régulateur de pression d'origine avec celui fourni dans le kit.

Photo 7: refermer la pompe et reconnecter le câblage qui avait été déconnecté dans la photo 3. Remonter la pompe dans son siège et raccrocher le tube d'essence. Pour remplacer le raccord de filtre à air il est nécessaire de démonter la boîte à air ; démonter le manchon d'origine et, avec une fraise ou une lime, élargir le trou jusqu'à 33mm comme indiqué dans la photo 8 et insérer le manchon fourni dans le kit (photo 9).

RODAGE - Pendant les premiers 500 km, ne pas dépasser les 3/4 d'ouverture d'accélération et éviter de parcourir des longs trajets en côte en tenant le moteur sous effort.

NOTICE EXPLICATIVE - Soit dans la phase de rodage, soit après, ne pas aller au fond de la puissance maximum du véhicule avant d'avoir rejoint la température optimale à chaud. Le rodage des différents composants s'obtient plus au moins après 500 km. Si après le montage vous ne respectez pas la procédure de rodage, cela peut compromettre le bon fonctionnement du véhicule. On conseille de toujours utiliser les pièces de rechange Polini Motori d'origine.

Au cas où on veut assembler des autres produits Polini Motori avec le groupe thermique, on doit consulter nos catalogues ou le site www.polini.com

- - KIT YAMAHA GIGGLE 4T - -

GARANTÍA: antes de empezar a montar el nuevo cilindro Polini, leer cuidadosamente el certificado de garantía anexo.

PROCEDIMIENTO PARA EL CILINDRO: ¡Atención! Antes de desmontar el motor tomar nota de los datos de la puesta a punto de la distribución. Desmontar el cilindro antiguo, verificar que todos los componentes mecánicos estén en perfectas condiciones (rodamientos de bolas, cigüeñal y caja de rodillos del bulón). Antes de volver a montar el motor limpiar cuidadosamente cilindro, pistón y culata con gasolina y secarlos con un chorro de aire y engrasar (en particular el bulón y la base de la biela). Montar el aro raspador de aceite y los segmentos poniendo el segmento negro bajo el cromado y aceitar todas las piezas. **MUY IMPORTANTE! CONTROLAR QUE LA LETRA "N" EN LOS SEGMENTOS ESTÁ HACIA LA CULATA.**

Montar la junta de base, el cilindro, la junta de la culata y la culata y apretar las tuercas en sentido diagonal. (Par de sujeción 2,5 Kgm)

ALIMENTACIÓN Y ASPIRACIÓN - Para adaptar la mapa original a las nuevas necesidades del motor, aumentar la presión del circuito de alimentación. Sustituir el regulador de presión original (2,5 Kpa) con lo incluso en el kit. Proceder en el modo siguiente:

Foto 1: destornillar la bomba alojada sobre el depósito bajo el apoyo para los pies.

Foto 2: quitar la unión del tubo gasolina, cuidándose a la gasolina que puede salir.

Foto 3: desconectar los cableados para abrir la bomba

Foto 4: **¡ATENCIÓN! Ejecute esta operación con mucha atención: si la unión se rompe la bomba no se puede utilizar más.** Con la ayuda de un destornillador, hacer leva y alzar la unión del tubo sin quitarlo todo. Es suficiente despegar el seguro desnervando un poco la unión.

Foto 5: **¡ATENCIÓN! Ejecute esta operación con mucha atención!** Con la ayuda de 2 destornilladores hacer leva y abrir la bomba gasolina en dos partes.

Foto 6: sustituir el regulador de presión original con lo incluso en el kit.

Foto 7: cerrar la bomba y conectar el cableado desconectado en la foto 3. Volver a montar la bomba en su alojamiento y enganchar el tubo de la gasolina. Para sustituir la unión filtro de aire es necesario desmontar la caja del filtro; desmontar el manguito de aire original y por medio de una fresa o una lima ensanchar el agujero hasta que llegue a 33mm como indicado en la foto 8 y insertar el manguito incluso en el kit (foto 9).

RODAJE - Durante los primeros 500 Km no superar los ¾ de apertura del acelerador y evitar largos trayectos con el motor a sobre régimen.

ADVERTENCIAS GENERALES - Tanto en el período de rodaje como en general, no buscar nunca la máxima potencia del motor antes de haber alcanzado la temperatura óptima de funcionamiento. El correcto funcionamiento de todos los órganos del motor no se podrá observar antes de haber realizado 500 Km. Una puesta a punto equivocada del variador podría perjudicar el funcionamiento del motor a un alto número de revoluciones. Se recomienda la utilización de recambios originales Polini Motori.

Si quisieran montar otros recambios Polini Motori con el cilindro, consultar a nuestros catálogos o nuestra página web www.polini.com

- - KIT YAMAHA GIGGLE 4T - -

GARANTIE - Bevor mit der Montage anfangen wird, bitte die beiliegende Garantiebescheinigung aufmerksam lesen.

VERFAHREN FÜR DIE WÄRMGRUPPE - **Achtung!** Bevor mit der Demontage des Motors begonnen wird, bitte die Bezüge für die Phaseneinstellung der Steuerung notieren.

Die alte Wärmegruppe demontieren und kontrollieren, dass alle mechanischen Teile in perfekter Leistungsfähigkeit sind (Zylinder, Antriebswelle und Kolbenbolzen).

Bevor der Motor montiert wird, den Zylinder, den Kolben und den Kolbenbolzen sorgfältig mit Benzin waschen; die Teile mit einem Pressluftstrahl ausblasen und dann schmieren (vor allem Kolbenbolzen und Pleuelstangenkopf). Den Kolben montieren und kontrollieren, dass alle kleinen Sicherungsringe vom Kolbenbolzen sich in ihrem Sitz befinden, und keinen Spielraum mehr haben (siehe Bild). Den Ölabbstreifer und die Kolbenringe montieren und den schwarzen Kolbenring unter den verchromten Kolbenring stellen. Alle Bestandteile perfekt einölen.

ACHTUNG! DER GESTEMPELTE BUCHSTABE "N" AUF DEM KOLBENRING MUSS ZUM KOPF GERICHTET WERDEN.

Die Grunddichtung positionieren; den Zylinder, die Kopfdichtung und den Kopf montieren; die Muttern gekreuzt andrehen (Verschraubungspaar 2.5 Kgm).

VERFAHREN FÜR VERSORGUNG UND ANSAUGUNG - um das Originalmapping an den neuen Motorerfordernissen anzupassen, den Druck vom Versorgungskreis steigern.

Den Originaldruckregler mit dem ausgestatteten Regler ersetzen (2,5 Kpa). Dann auf diese Weise vorgehen:

Bild 1: die Pumpe auf dem Tank unter der Fußbank abschrauben.

Bild 2: das Benzin-Anschlussrohr entfernen und aufpassen, dass es kein Ausströmen von Benzin gibt.

Bild 3: die Kabelverbindungen abtrennen und die Pumpe öffnen.

Bild 4: **ACHTUNG! Diese Aktion mit extremer Zerbrechlichkeit ausführen; sollte der Anschluss brechen, wird die Pumpe abnutzbar.** Mit Hilfe eines Schraubenziehers den Anschluss des Rohrs heben ohne ihn komplett auszufädeln. Er ist genügend zu entsichern und den Anschluss leicht zu entnerven.

Bild 5: **ACHTUNG! Diese Aktion mit extremer Zerbrechlichkeit ausführen!** Mit Hilfe von zwei Schraubenziehern die Pumpe in zwei Teile öffnen.

Bild 6: den Originaldruckregler mit dem ausgestatteten Regler ersetzen.

Bild 7: die Pumpe wieder schließen und die Kabelverbindung wieder verbinden. Die Pumpe in ihren Sitz montieren und das Benzinrohr wieder zuschnallen. Um den Luftfilteranschluss zu ersetzen, ist es notwendig die Filterschachtel zu demontieren; die Originalluftmuffe demontieren und das Loch mit einer Fräse oder einer Feile auf 33mm erweitern (wie im Bild 8) und die ausgestattete Muffe einsetzen (Bild 9).

EINLAUFEN - Während der ersten 500Km, nicht ¾ der Beschleunigung überschreiten und lange Anstiege mit überbelastetem Motor vermeiden.

ALLGEMEINE ANWEISUNGEN - sowohl in der Phase des Einlaufens, als auch später, nie die Maximalleistung des Fahrzeuges erfordern, bevor die optimale Betriebstemperatur nicht erreicht ist. Die Regelung von den verschiedenen Teilen wird nach zirka 500 Km erzielt. Eine ungenaue Eichung der Variomatik bei hohen Drehzahlen kann das gute Funktionieren kompromittieren. Wir empfehlen immer Originalersatzteile Polini Motori zu verwenden.

Wenn man andere Produkte Polini Motori mit der Wärmegruppe verbinden will, muss man unsere Kataloge oder die Internet-Site www.poini.com nachschlagen.

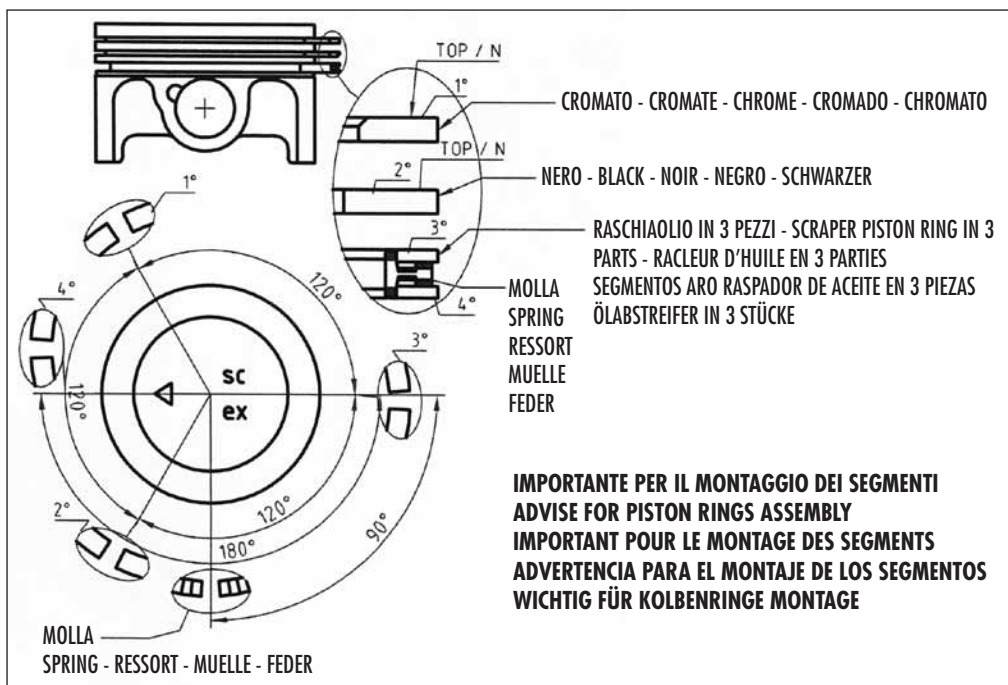

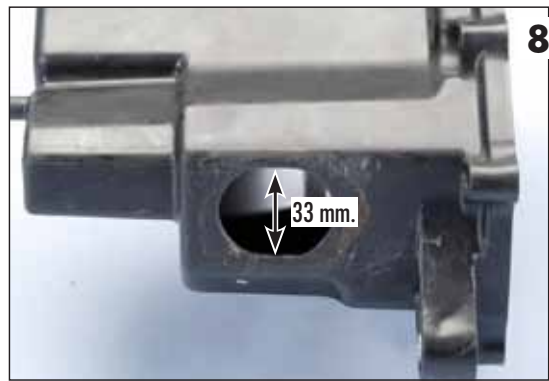
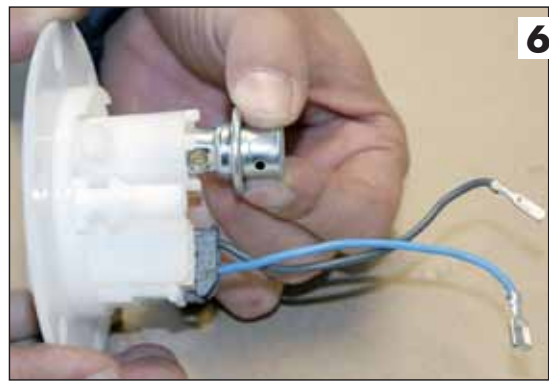
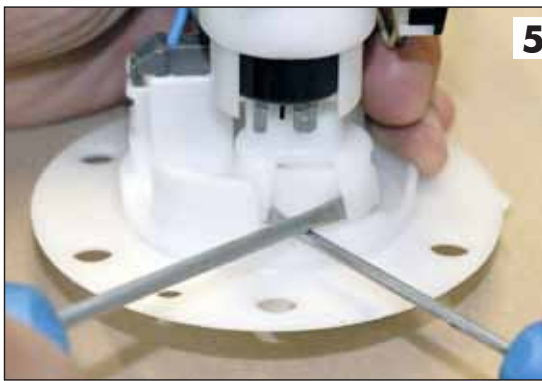

HIGH QUALITY
HQ
TESTED
polini^{motori}
trasforma il meglio in massimo