

- **ITA** - Per evitare deformazioni alla canna del cilindro, montare il collettore senza guarnizione; usare come elemento di tenuta della pasta siliconica per motori.
- **ENG** - To avoid any deformation of the cylinder liner, do not use any gasket to install the manifold; to seal use engine silicone sealant.
- **FRA** - Pour éviter quelque déformation au canon du cylindre, assembler le collecteur sans joint. Utiliser comme élément d'étanchéité du silicone pour moteurs.

A 209.0485 = Serie guarnizioni-gaskets set-série joints

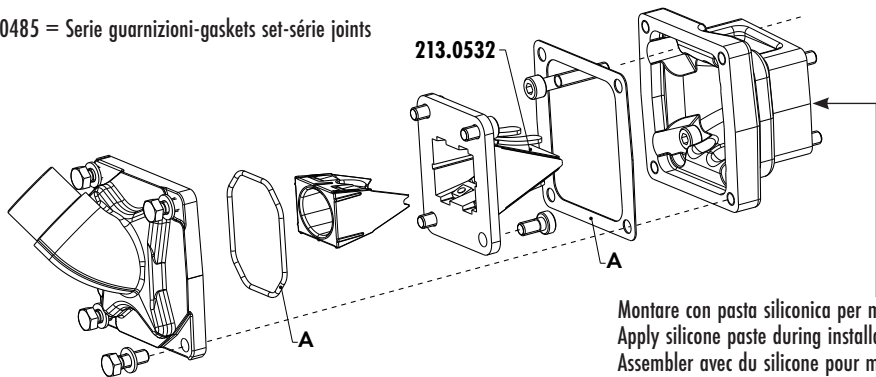

Montare con pasta siliconica per motori  
Apply silicone paste during installation  
Assembler avec du silicone pour moteurs