

**EVOLUTION GEAR BOX FOR SCOOTER ENGINES | CARTER INGRANAGGI PER MOTORI EVOLUTION**

The Polini Evolution gear box is the new gear case die-cast in aluminum. Compared to the original case it can be fitted on the middle shaft bearings and wheel shaft. It improves the reliability and the performance since the sliding problems of the two transmission shafts disappear, that on the original case, slide directly on the cover material. It is supplied with a retainer made of FKM with inserts in PTFE at low friction coefficient specific to reduce the friction and improve the sliding of the primary gear and with OR gasket to replace with the original one to make the servicing easier. The Evolution Gear Box can be fitted using both the original gear and the longer gears and it allows to fit different upgraded variators.

*Polini Evolution gear box è il nuovo carter ingranaggi pressofuso in alluminio. Rispetto al carter originale si distingue per consentire il montaggio sui cuscinetti dell'albero intermedio e dell'albero ruota. Questa caratteristica migliora decisamente l'affidabilità e le prestazioni in quanto vengono eliminati i problemi di scorrimento dei due alberi trasmissione che, sul carter originale, scrono direttamente sul materiale del coperchio. Viene fornito completo di anello tenuta in FKM con inserto in PTFE a basso coefficiente di attrito specifico per ridurre ogni tipo di attrito e favorire lo scorrimento dell'albero primario e di guarnizione OR in sostituzione dell'originale per facilitare eventuali lavori di manutenzione. L'Evolution gear box si può montare utilizzando sia gli ingranaggi originali sia quelli con rapporti allungati e consente il montaggio dei diversi modelli di variatori maggiorati.*



**170.0301** Horizontal Yamaha - Minarelli long case engine  
Motore Yamaha - Minarelli orizzontale carter lungo



**170.0300** Ø12 Piaggio engine for Polini gears with bearings → 2001  
Motore Piaggio Ø12 per ingranaggi Polini con cuscinetti → 2001  
**170.0299** Ø16 Piaggio engine for original gear → 2001  
Motore Piaggio Ø16 per ingranaggi originali → 2001

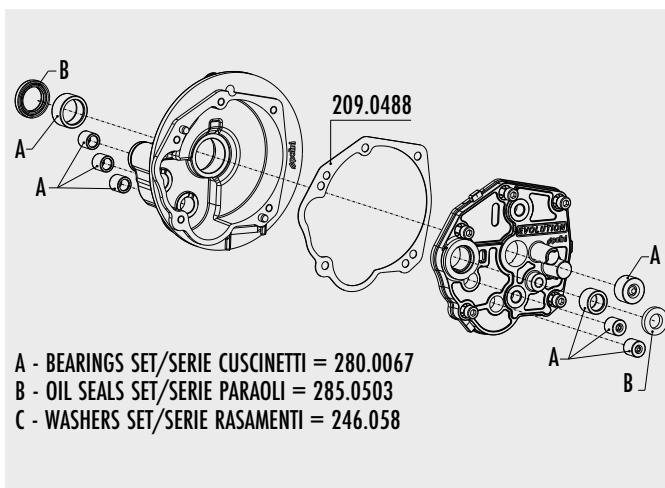

**170.0309** Piaggio Ciao - Si

**SPARE PARTS | RICAMBI**

CODE	MODEL	OIL SEAL	O-RING	12X32X10 BEARING	16X32X9 BEARING	17X40X12 BEARING	14X20X12 ROLLER CASING	22X28X16 ROLLER CASING	24X32X16 ROLLER CASING
<b>170.0299</b>	PIAGGIO Ø16	285.0135	255.0002		280.0051	280.0052			280.0055
<b>170.0300</b>	PIAGGIO Ø12	285.0135	255.0002	280.0050		280.0052			280.0055
<b>170.0301</b>	YAMAHA	285.0135	255.0003			280.0052	280.0053	280.0054	
<b>170.0309</b>	PIAGGIO CIAO	285.0503	209.0488		280.0067 (7pcs-7pz)				

APPLICATIONS TABLE  
CYLINDER KITS  
MUFFLERS  
TRANSMISSIONS  
FUEL SYSTEMS  
ENGINE SPARE PARTS  
SETUP  
BLUE LINE  
MINIBIKES  
HI-SPEED E-BIKE